

THACLA TIPI LAMP

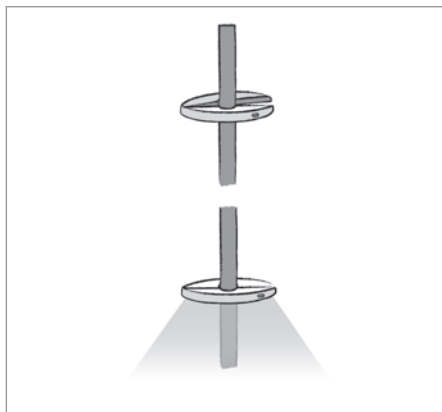

1. Easy operating push button/ Brugervenlig trykknop/
Benutzerfreundlicher Druckknopf/ Eenvoudige bediening
met drukkноп/ Pousoir facile à actionner.



2. Expandable center to fit different pole diameters/
Expandable center to fit different pole diameters/
Erweiterbares Mittelteil für verschiedene
Stangendurchmesser/ Uitbreidbaar midden voor
verschillende stokdiameters/ Centre extensible pour
s'adapter à des mâts de diamètres différents.

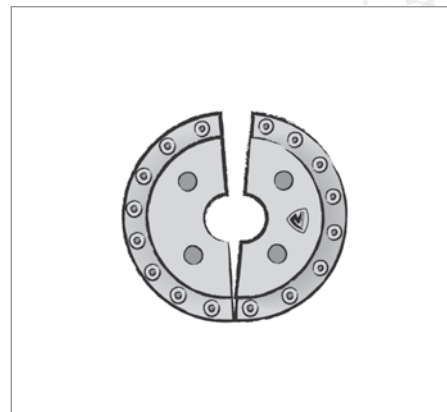

3. Easily attached to the tipi pole/ Fastgøres nemt på tipi-
stangen/ Lässt sich einfach an der Tipi-Stange befestigen/
Eenvoudig bevestigd aan de tipistok/ Fixation aisée au
mat du tipi.

UK - Thacla Tipi Lamp

Please read the instruction before use.

Function:

- Press once for inner circle LEDs
- Press twice for outer circle LEDs
- Press three times for both center and circle LED´s
- Press four time for both center and circle dimmer

For safety reasons the product should not be modified or changed.

Please use batteries of high quality, and take out the batteries if you do not use the light for a long time,
or the light can be damaged by electrolyte leakage or battery explosion which is caused by low quality battery.

DE - Thacla Tipi Lamp

Bitte lesen Sie diese Gebrauchsanleitung durch.

Funktionen:

- Drücken Sie einmal für Licht im inneren Kreis
- Drücken Sie zweimal für Licht im äußeren Kreis
- Drücken Sie dreimal für Licht in der Mitte und im Kreis
- Für gedimmtes Licht in der Mitte und im Kreis viermal drücken

Aus Sicherheitsgründen darf das Gerät nicht umgebaut oder modifiziert werden.

Bitte verwende nur qualitativ hochwertige Batterien. Entferne die Batterien, wenn du die Leuchte längere Zeit nicht verwendest.
Beim Einsatz von minderwertigen Batterie kann die Leuchte durch den Austritt von Elektrolyt oder eine Explosion der Batterie beschädigt werden.



DK - Lighthouse

Læs vejledningen før brug.

Funktion:

- Tryk en enkelt gang for lys i den indre cirkel
- Tryk to gange for lys i den ydre cirkel
- Tryk tre gange for både LED lys i center og i cirklen
- Tryk fire gange for nedtonet lys i både center og cirkel

Produktet må ikke modificeres eller ændres af sikkerhedsmæssige hensyn.

Anvend kvalitetsbatterier, og fjern batterierne, hvis lampen ikke skal bruges i længere tid for at undgå, at den beskadiges af lækkende eller eksploderende batterier. Dette kan ske, hvis man bruger batterier af dårlig kvalitet.

FR - Lighthouse

S'il vous plaît lire les instructions avant utilisation.

Fonction :

- Appuyez une fois pour obtenir lumière dans le cercle intérieur
- Appuyez deux fois pour obtenir lumière dans le cercle extérieur
- Appuyez trois fois pour obtenir les deux LED au centre et dans le cercle
- Appuyez quatre fois pour obtenir lumière atténuée au centre et au cercle

Pour des raisons de sécurité le produit ne doit pas être modifié ou amendé.

Utilisez des piles de bonne qualité et retirez-les si vous n'utilisez pas la lampe pendant une longue période : la lampe peut être endommagée par une fuite d'électrolyte ou une explosion des piles si vous utilisez des piles de mauvaise qualité.

NL - Lighthouse

Lees de instructie voor gebruik.

Functie:

- Druk eenmaal voor licht in de binnenste cirkel
- Druk tweemaal voor licht in de buitenste cirkel
- Druk driemaal voor beide LED-lampjes in het midden en in de cirkel
- Druk viermaal voor gedimd licht in zowel midden als cirkel

Om veiligheidsredenen mag dit product niet worden gewijzigd of veranderd.

Gebruik batterijen van hoge kwaliteit en verwijder de batterijen als u de lamp voor lange tijd niet gebruikt om te voorkomen dat de lamp wordt beschadigd door elektrolytlekkage of een batterijexplosie veroorzaakt door batterijen van slechte kwaliteit.

CZ - Thacla Tipi Lamp

Před použitím si prosím přečtete návod

- Stiskněte jednou pro osvětlení ve vnitřním kruhu
- Ve vnějším kruhu dvakrát stiskněte světlo
- Stiskněte třikrát pro obě LED dioda ve středu i v kruhu
- Stiskněte čtyřikrát pro tlumené světlo ve středu i kruhu

Z bezpečnostních důvodů by se produkt neměl měnit ani měnit.

Používejte baterie a vyjměte je, pokud výrobek delší dobu nepoužíváte.