

Forhandlermanual

Dual control-greb

ST-9001

ST-9000

ST-6800

ST-5800

ST-4700

ST-4703

INDHOLDSFORTEGNELSE

| | |
|--|-----------|
| VIGTIG BEMÆRKNING | 3 |
| SIKKERHEDSMÆSSIGE HENSYN | 4 |
| MONTERING | 6 |
| Liste over nødvendigt værktøj | 6 |
| Montering på styret | 6 |
| Montering af bremsekabel | 8 |
| Montering af skiftekalet | 9 |
| JUSTERING | 14 |
| Justering af grebets frigang | 14 |
| VEDLIGEHOLDELSE | 15 |
| Afmontering af konsol og greb | 15 |
| Montering af konsolhus og grebsenhed | 16 |
| Udskiftning af konsoldæksel | 17 |
| Udskiftning af navneplade | 17 |
| Udskiftning af hovedgrebstøtten | 18 |
| Udskiftning af SL-kabelfører | 20 |
| Udskiftning af kabeldæksel | 22 |
| Udtrækning af den frakoblede indvendige ende (skiftekalet) | 23 |

VIGTIG BEMÆRKNING

- Denne forhandlermanual er primært beregnet til brug af professionelle cykelmekanikere.

Personer, som ikke er erhvervsmæssigt uddannede til samling af cykler, bør afstå fra at montere komponenterne, selv ved hjælp af forhandlermanualerne.

Hvis du finder noget af informationen i manualen uklar, skal du ikke gå videre med monteringen. Kontakt i stedet købsstedet eller din lokale cykelhandler med henblik på assistance.

- Sørg for at gennemlæse samtlige betjeningsvejledninger, som følger med produktet.
- Du må ikke adskille eller ændre på produktet på anden vis end som anført i denne forhandlermanual.
- Samtlige forhandlermanualer og betjeningsvejledninger er tilgængelige online på vores hjemmeside: (<http://si.shimano.com>).
- Sørg venligst for at overholde gældende regler og lovgivning i det/den land, stat eller region, hvor du driver forhandlervirksomhed.

Af sikkerhedsmæssige hensyn skal du sørge for at læse forhandlermanualen grundigt inden ibrugtagning og følge den med henblik på korrekt brug.

De følgende anvisninger skal til enhver tid overholdes for at forhindre personskade og skader på udstyr og omgivelser. Instruktionerne er klassificerede efter graden af fare eller skade, der kan opstå ved ukorrekt brug af produktet.

FARE

Hvis anvisningerne ikke overholdes, vil det medføre død eller alvorlig tilskadekomst.

ADVARSEL

Hvis anvisningerne ikke overholdes, kan det medføre alvorlige skader eller død.

FORSIGTIG

Hvis anvisningerne ikke overholdes, kan det medføre personskade eller skade på udstyr og omgivelser.

SIKKERHEDSMÆSSIGE HENSYN



ADVARSEL

- **Når du monterer komponenterne, skal du sørge for at følge anvisningerne, der angives i betjeningsvejledningen.**
Det anbefales udelukkende at bruge ægte Shimano-dele. Hvis dele såsom bolte og møtrikker løsner sig eller bliver beskadigede, kan cyklen pludselig vælte, hvilket kan forårsage alvorlig tilskadekomst. Hertil kommer, at hvis justeringerne ikke udføres korrekt, kan der opstå problemer, som gør, at cyklen pludselig kan vælte, hvilket kan forårsage alvorlig tilskadekomst.
-  Sørg for at anvende sikkerhedsbriller eller beskyttelsesbriller for at beskytte dine øjne ved udførelse af vedligeholdelsesopgaver såsom udskiftning af dele.
- Forhandlermanualen bør gennemlæses grundigt og opbevares et sikkert sted til senere brug.

Vær sikker på også at informere brugerne om følgende:

- Håndteringen af den enkelte cykel kan variere afhængigt af produktet. Det er derfor vigtigt fuldt ud at forstå og vænne sig til betjeningen af din cykels bremsesystem (herunder trykket på bremsegrebet og cyklens kontrolegenskaber). Hvis cyklens bremsesystem bruges forkert, kan det føre til manglende kontrol eller styrt og efterfølgende alvorlig tilskadekomst. Konsulter din professionelle cykelhandler eller cyklens brugermanual for oplysninger om korrekt betjening. Det er vigtigt, at du øver bremseoperationer og andre basale egenskaber osv., mens du cykler på cyklen.
- Hvis forbremsen betjenes for hårdt, kan hjulet låse, så cyklen vælter, og du kan komme alvorligt til skade.
- Kontroller altid, at for- og bagbremsen fungerer korrekt, inden du kører på cyklen.
- Den påkrævede bremselængde vil være længere i vådt føre. Sæt farten ned og begynd at bremse i godt tid og med forsigtighed.
- Hvis vejbanen er våd, skrider dækkene lettere ud. Hvis dækkene skrider, risikerer du at vælte af cyklen. Dette kan undgås ved sætte farten ned og bremse i god tid og med forsigtighed.
- Der må aldrig foretages ændringer på grebet pga. kulfibrets egenskaber. Ellers kan grebet brække, og bremsedriftet svigte.
- Inden du begynder at køre på cyklen, skal du kontrollere, at der ikke er nogen skader såsom afskallet eller revnet kulfiber. Hvis der findes skader, skal du indstille brugen af cyklen og kontakte en forhandler eller et værksted. Ellers kan grebet brække, og bremsedriftet svigte.

BEMÆRK

Vær sikker på også at informere brugerne om følgende:

- Kulfibergreb skal rengøres med en blød klud og neutralt rengøringsmiddel. Ellers kan materialet blive nedbrudt og tage skade.
- Undlad at efterlade kulfiberhåndtagene på steder med høje temperaturer. Hold dem ligeledes i god afstand fra ild.
- Sørg for at kranken hele tiden drejes i løbet af gearskifte.
- Produkternes garanti dækker ikke naturlig slitage og nedbrydning som følge af normal brug og aldring.

Montering og vedligeholdelse:

- Anvend et yderkabel, som stadig har overskydende længde, når styret drejes hele vejen til begge sider. Kontroller desuden, at skiftegrebet ikke støder mod cykelstellet, når styret drejes hele vejen til begge sider.
- Brug et OT-SP-kabel og -kabelfører med henblik på gnidningsfri drift.
- Smør inderkablet og indersiden af yderkablet før brug for at sikre, at de glider, som de skal. Undgå ophobning af støv på det indvendige kabel. Hvis smøremidlet på det indvendige kabel er blevet tørret af, anbefales det at påføre smøremidlet SIS SP41 (Y04180000).
- Der skal anvendes en specialfedt til gearskifteablet. Brug ikke Premium-fedt eller andre former for fedt, da det kan forårsage en forringelse af gearskiftet.
- Hvis det ikke er muligt at udføre justeringer af gearskiftet, skal du tjekke, at gaffelenderne bagtil flugter. Tjek også, at kablet er smurt, og at yderkablet hverken er for langt eller for kort.

Det faktiske produkt kan afvige fra illustrationen, da denne manual hovedsagligt er tænkt som en forklaring af produktets anvendelse.

MONTERING

■ Liste over nødvendigt værktøj

Montering af produktet kræver følgende værktøj:

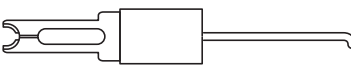
| Anvendes til | Værktøj |
|-------------------------------|---|
| Klampebolt | 5 mm unbraconøgle |
| Skiftekel | Kabelklipper "TL-CT12" |
| Grebets justeringsbolt | Skrutrækker med 3 mm kærn (ST-9001/ST-9000/ST-6800) 2 mm unbraconøgle (ST-5800/ST-4700/ST-4703) |
| Afmontering af konsol og greb | Y6RT66000  Y6RT68000  |
| Udskiftning af navneplade | Skrutrækker nr. 1 |

Skiftegreb (dual control-greb)

■ Montering på styret

- Vend konsoldækslet om fra bagsiden. Vend forsigtigt konsoldækslets ender med begge hænder, og skub dem langsomt ned.

Bemærk:

Hvis der trækkes hårdt i dækslet, kan det beskadige konsoldækslet på grund af materialets egenskaber.

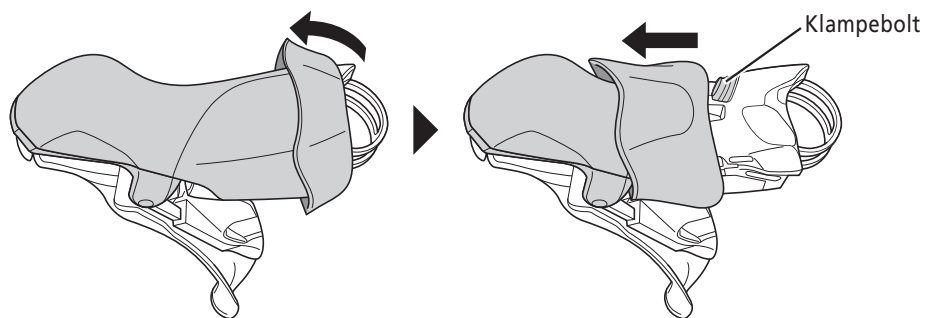

Brug en 5 mm unbrakonøgle til at spænde klemmebolten.

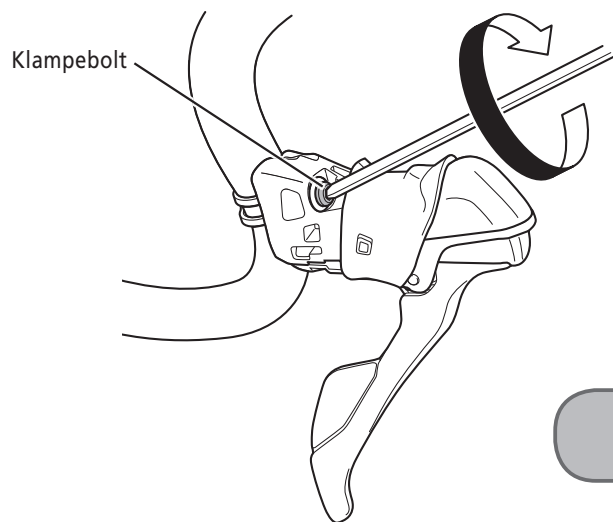

Tilpændingsmoment:
6,0 - 8,0 Nm

Bemærk:

Fastspændingsbånd, -bolt og -møtrik til ST-9001 er kun kompatible med ST-9000.

Ikke kompatible med andre produkter Undlad at bruge komponenter, som bruges i andre produkter.

■ Montering af bremsekabel

Vær påpasselig med, at BC-9000/BC-R680-inderkablet ikke kommer i kontakt med skiftegrebet eller kaliberbremsens metalafsnit (justeringsafsnittet). I forbindelse med montering af inderkablet kan belægningen blive beskadiget og flosse, men dette vil dog ikke påvirke virkeevnen.

Bemærk:

Anvend et kabel, som stadig har overskydende længde, når styret drejes hele vejen til begge sider.

Anvendt kabel

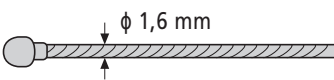
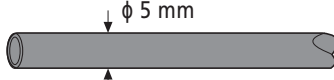
| BC-9000 / BC-R680 / BC-1051 Inderkabel | Yderkabel |
|---|--|
|  |  |

* Oplysninger om montering af bremsekabel kan findes i forhandlermanualen for BR-9000/BR-6800/BR-5800.

Tryk ned på grebet som under opbremsning og stik kablet igennem.

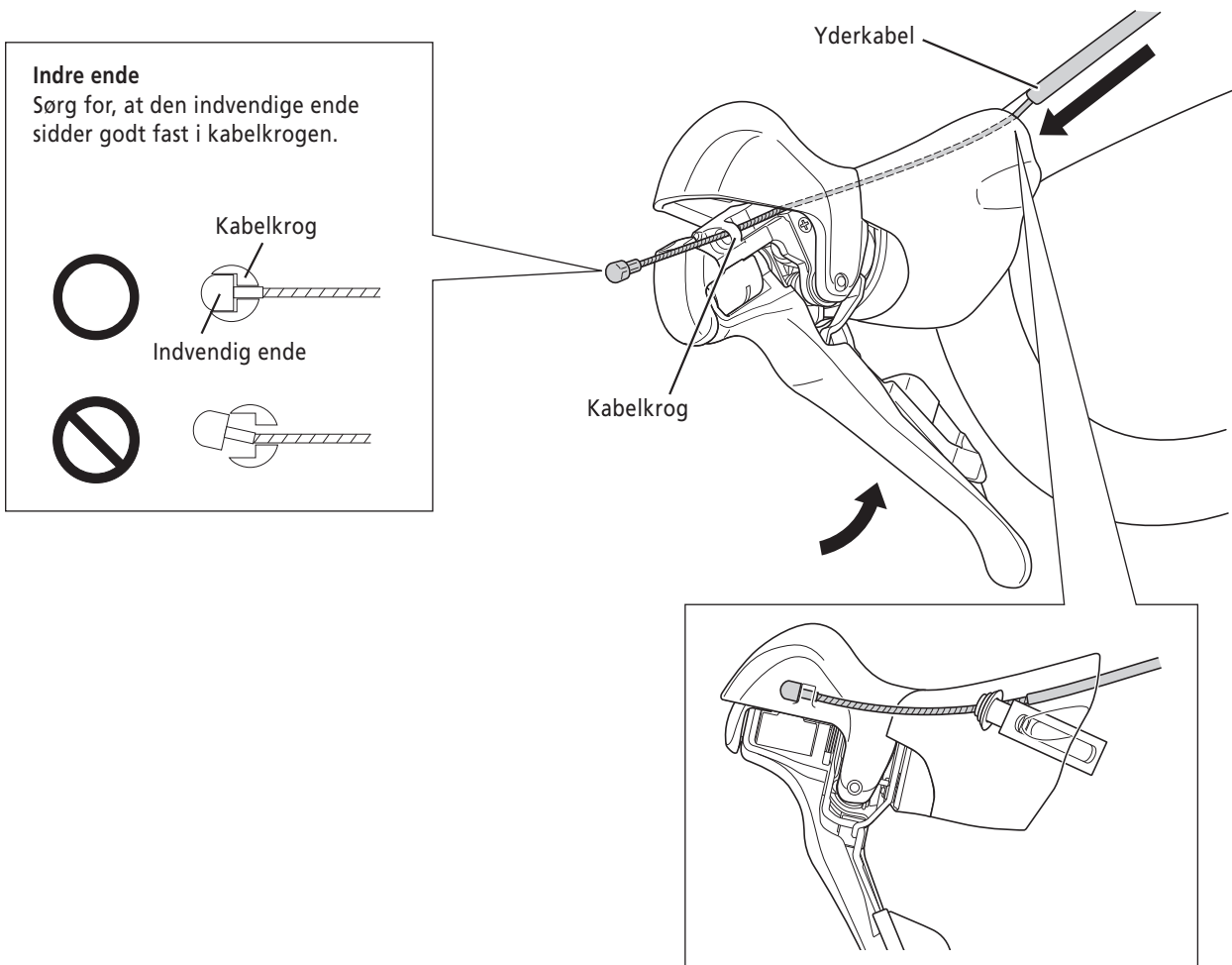

Fastgør midlertidigt yderkablet til styret (ved hjælp af tape eller lignende).

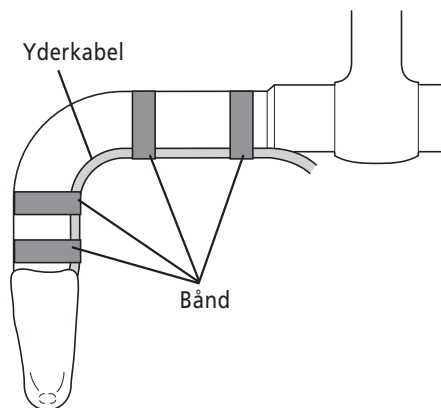

■ Montering af skifteketlet

Anvendt kabel

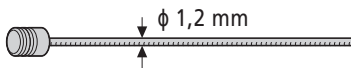
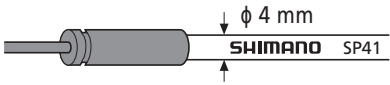
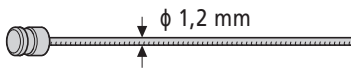
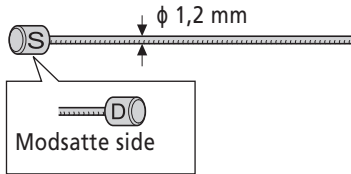
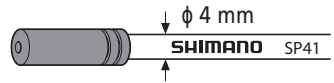
| | Polymerbeklædt inderkabel | Anbefalet yderkabel |
|--------------------|--|---|
| 9000-serie |  | Forsglingshætte med endestop / SP-41 yderkabel  |
| 6800/5800 serierne |  | |
| 4700 serien |  Motsatte side | Normal yderhætte / SP-41 yderkabel  |

Bemærk:

Undgå ophobning af støv på det indvendige kabel. Hvis smøremidlet på det indvendige kabel er blevet tørret af, anbefales det at påføre smøremidlet SIS SP41 (Y04180000).

Monteringsposition for stophætte

Gearskifterside

<Til ST-9001/ST-9000/ST-6800>

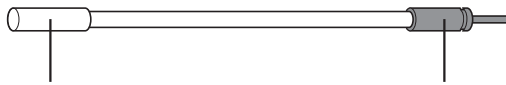

Forseglet yderhætte (aluminiumstype)

Hætte med langt endestop

<Til ST-5800/ST-4700/ST-4703>

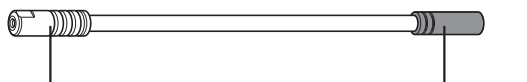

Forseglet yderhætte (kunststofstype)

Normal yderhætte

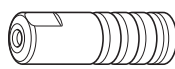
| | Type hætte |
|--------------------|---|
| 9000/6800 serierne | Forseglet yderhætte (aluminiumstype)  |
| 5800/4700 serierne | Forseglet yderhætte (kunststofstype)  |

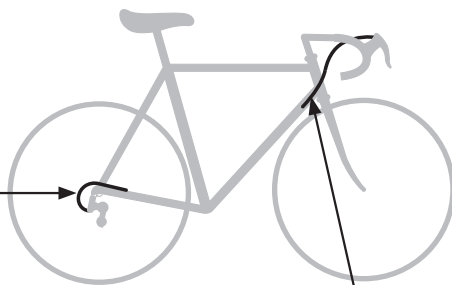

Skiftegrebsside

<Til ST-9001/ST-9000/ST-6800/ST-5800>

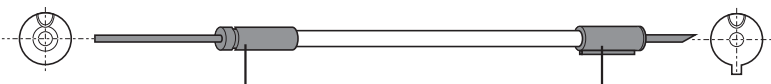

Hætte med langt endestop

Hætte med kort endestop

<Til ST-4700/ST-4703>

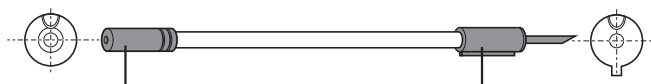

Normal hætte

Hætte med kort endestop

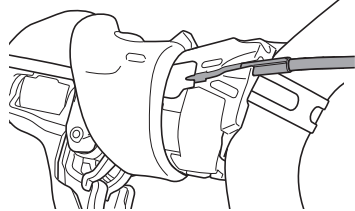

Sørg for kun at indsætte hættens vulst i rillen på konsollen.

Beskæring af yderkablet

Bemærk:

- Anvend et kabel, som stadig har overskydende længde, når styret drejes hele vejen til begge sider.
- Pas på ikke at beskadige dine hænder på TL-CT12's stiftafsnit.

1. Brug kabelklipperen (TL-CT12) eller et tilsvarende værktøj til at beskære den modsatte side af inskriptionen.

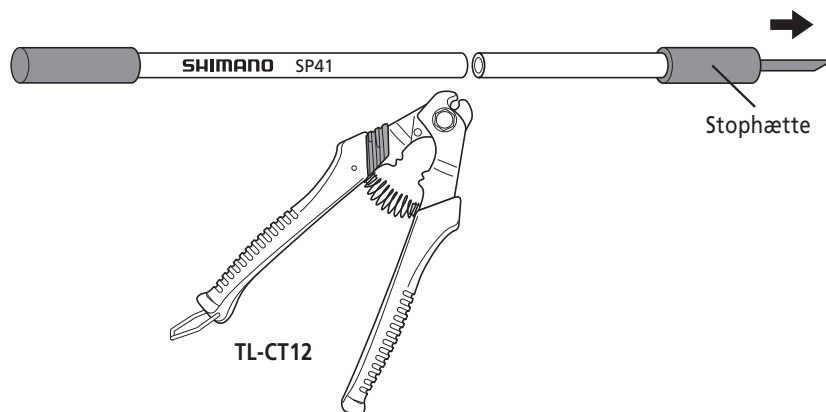

2. Efter endt beskæring udvides enden af foringen (∅ 2,2 eller mere) ved hjælp af TL-CT12-værktøjet eller et andet smalt værktøj.

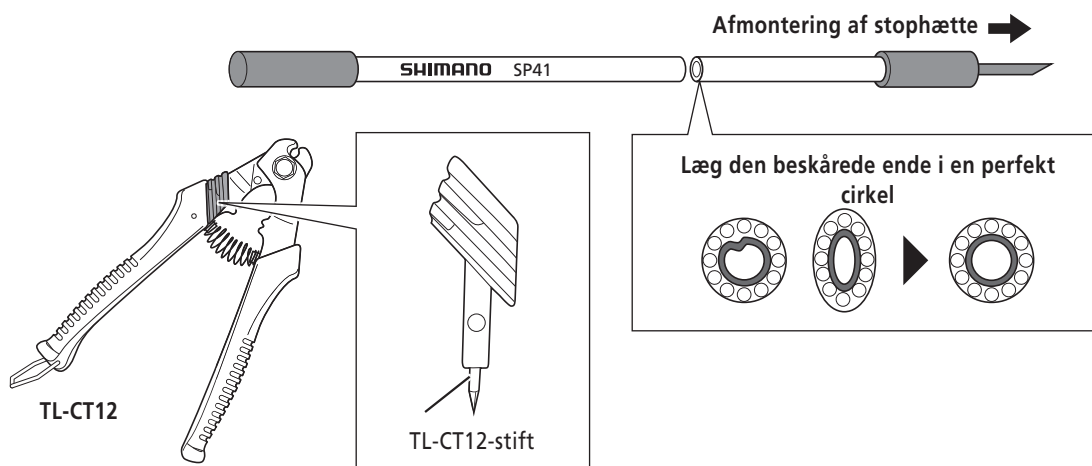

3. Sæt yderkablet i, så det rører ved yderhættens lejeoverflade.

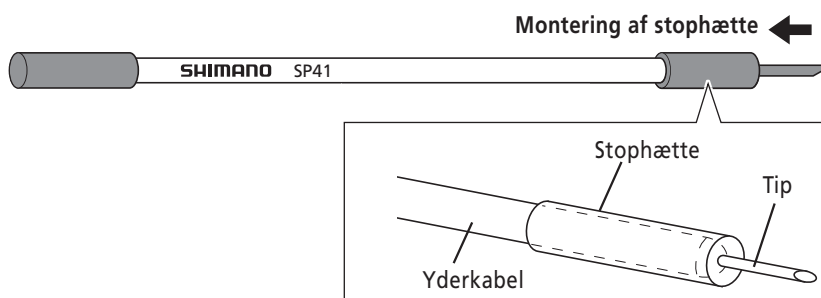

Bemærk:

Vær påpasselig med ikke at mase den konvekse del af spisen, når du indfører yderkablet.

Indføring af skifteinderkablet

Betjen grebet (B) 10* eller flere gange og stil det i øverste position, hvorefter kablet monteres og justeres.

* Antal gange varierer afhængigt af modellen.

Greb (B)
Tryk mindst
10* gange



* Illustrationen viser det bageste greb.

1. Fjern kabledækslet ved hjælp af en kærnskruetrækker eller lignende fladendet værktøj.

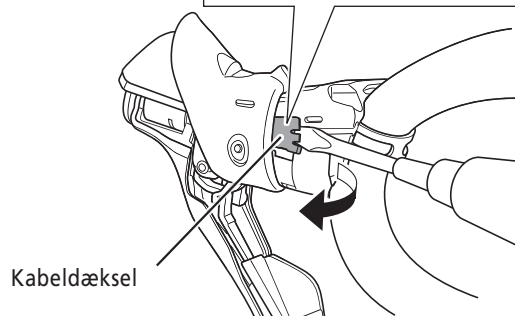
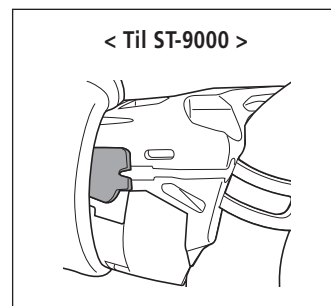

< Til ST-9001/ST-6800/ST-5800/ST-4700/ST-4703 >

2. Før kablet igennem som vist på tegningen.

Bemærk:

Indsæt kablet forsigtigt, så belægningen ikke tager skade.

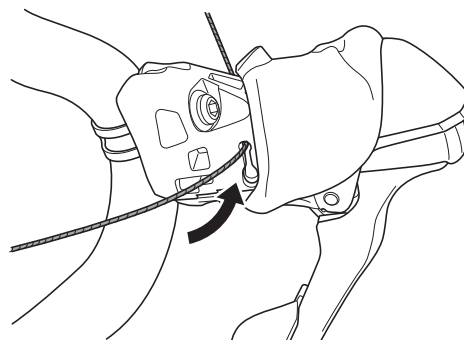

3. Sæt kablet ind, så den indre ende er fastgjort til enheden.

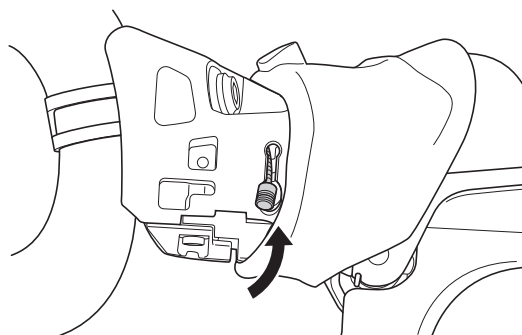

4. Før kablet igennem som vist på tegningen.

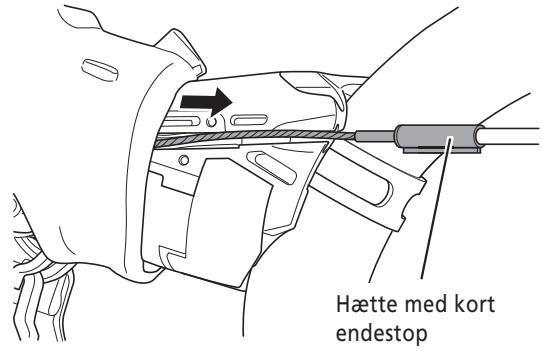

5. Til sidst genmonteres kabeldækslet.

* Hvis coatingen beskadiges ved montering af inderkablet, kan den flosse, men dette går imidlertid ikke ud over dens funktion.

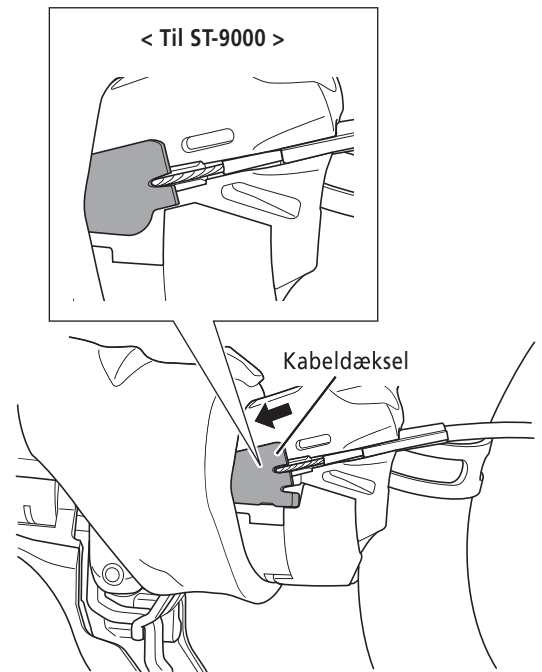

< Til ST-9001/ST-6800/ST-5800/ST-4700/ST-4703 >

6. Fastgør midlertidigt yderkablet til styret (ved hjælp af tape eller lignende).

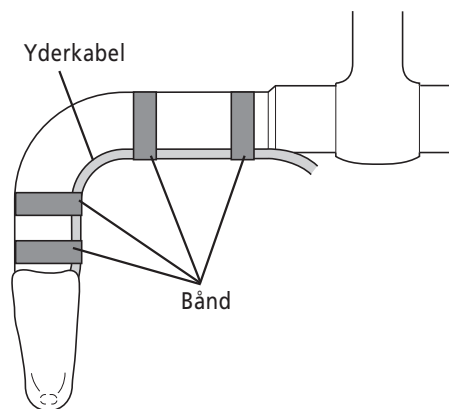

7. Vikl derefter styrbånd på styret.

JUSTERING

■ Justering af grebets frigang

Justér grebets vandring med en 3 mm enkeltkærnskruetrækker eller en 2 mm unbraconøgle.
Sørg for, at bremsen fungerer ordentligt efter justeringen.

<Til ST-9001/ST-9000/ST-6800>

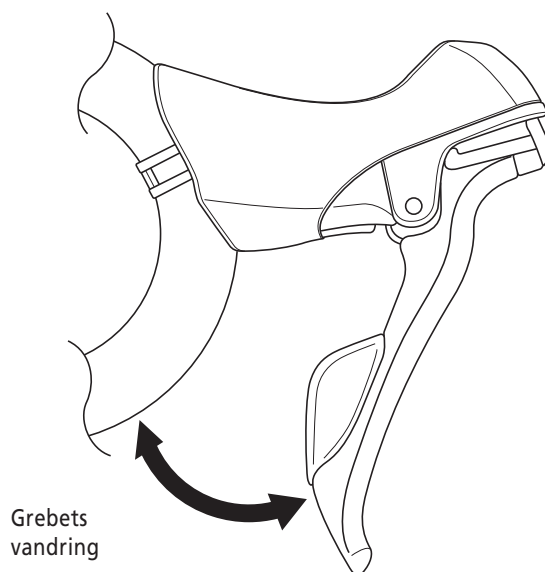
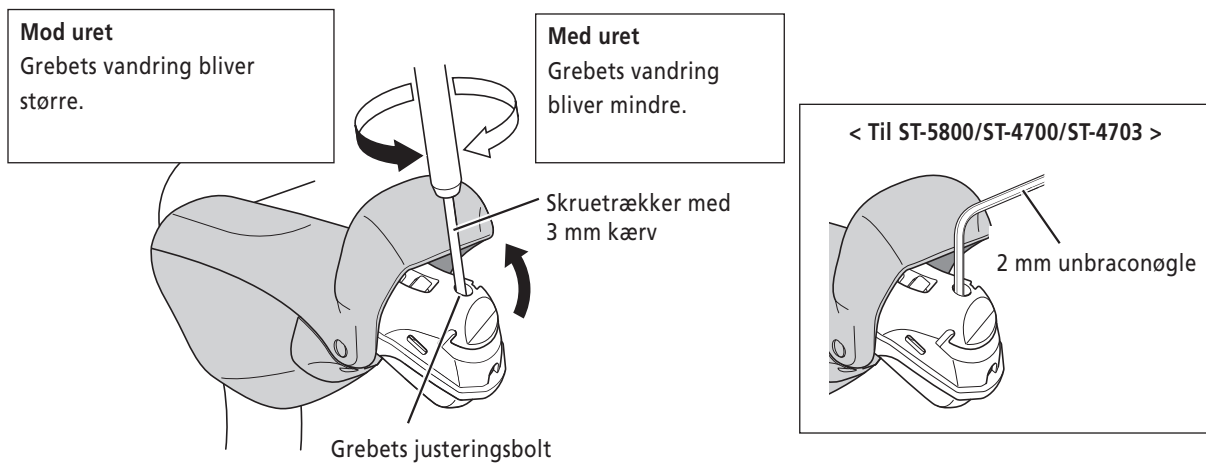

VEDLIGEHOELSE

Bemærk:

Fastspændingsbånd, -bolt og -møtrik til ST-9001 er kun kompatible med ST-9000.

Ikke kompatible med andre produkter Undlad at bruge komponenter, som bruges i andre produkter.

■ Afmontering af konsol og greb

* Illustrationen viser det højre greb.

1. Først anvendes det originale Shimanoværktøj (sælges separat) til at fjerne E-ring. Anvend del (B) på Shimanoværktøjet (2) til at sætte E-ring på linje med afmonteringsretningen. Sæt derefter del (A) mod E-ring og fjern E-ring.

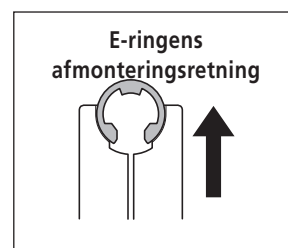
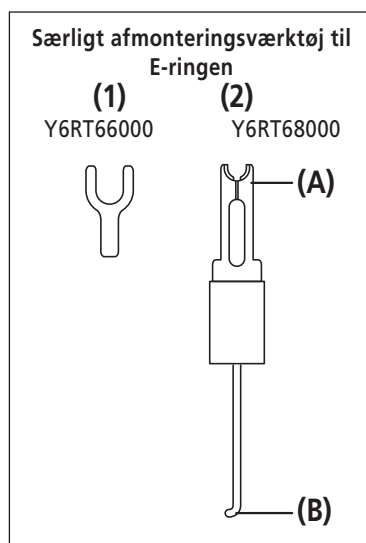
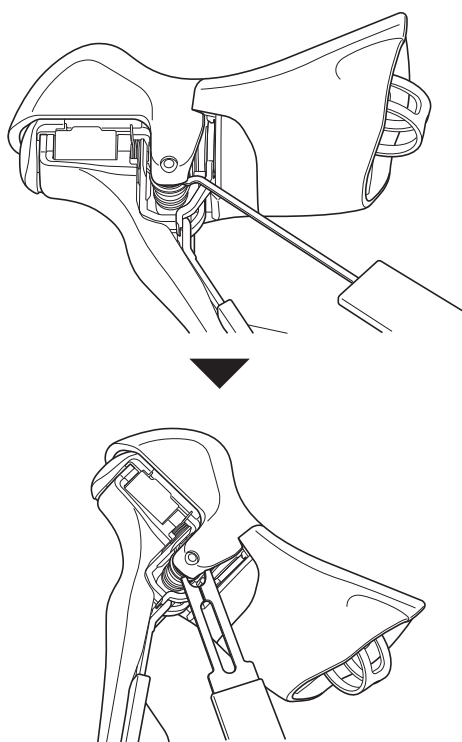

⚠ FORSIGTIG

E-ring kan springe ud, når du fjerner den, så brug beskyttelsesbriller ved afmontering. Sørg for, at ingen mennesker eller objekter befinder sig i nærheden, når du påbegynder afmontering.

2. Træk grebsakslen ud ved at slå let på samlingen med en plastichammer/unbraconøgle, hvorved den afmonteres ind i konsolhuset og grebshuset.

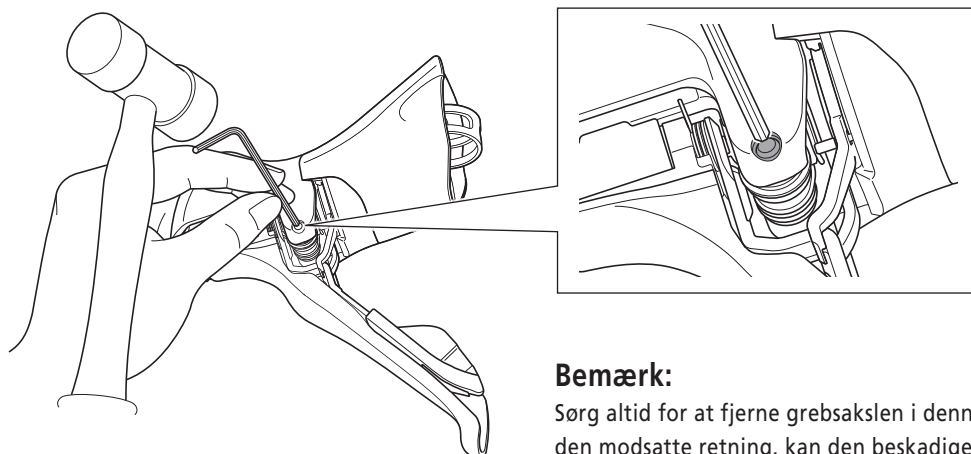

Bemærk:

Sørg altid for at fjerne grebsakslen i denne retning. Hvis den fjernes i den modsatte retning, kan den beskadige konsolhuset.

■ Montering af konsolhus og grebsenhed

1. Indsæt grebet i konsollen.

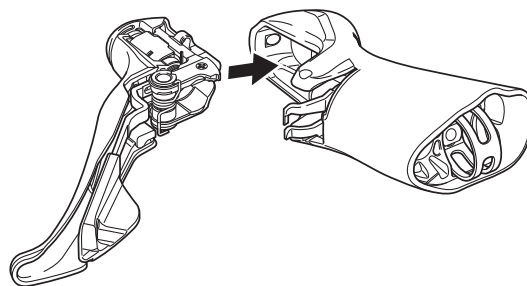

2. Indsæt enden af returfjederen i hakket.

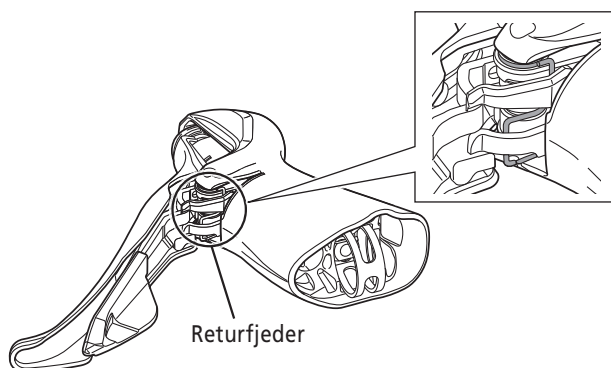

3. Ret stifskruehullerne ind efter hinanden og sæt derefter det originale Shimanoværktøj (1) i den på illustrationen viste stilling for at presse grebsakslen på plads.

- Grebsakslen vender i den rigtige retning, når rillen på E-ringen er øverst.
- Tjek, at konsolhusets overflade er flad, så E-ringen på grebsakslen passer ordentligt ind i rillen.

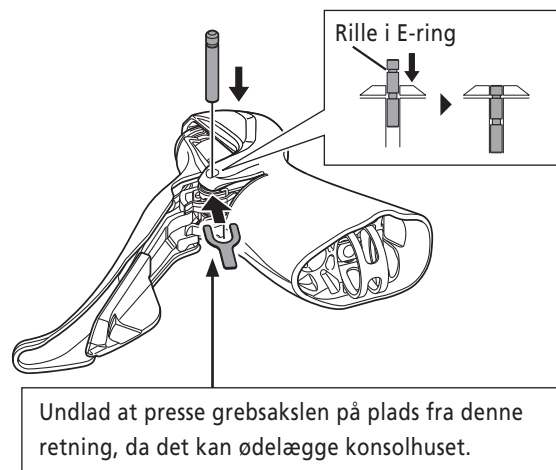

4. Fjern det originale Shimanoværktøj (1) og monter E-ringen ved hjælp af det originale Shimanoværktøj (2).

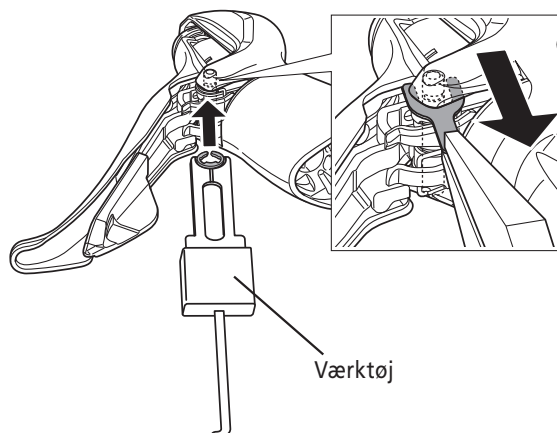

Bemærk:

Genbrug ikke den afmonterede E-ring.
Sørg for at bruge en ny E-ring.

■ Udskiftning af konsoldæksel

* Konsoldækslet skal altid genmonteres, mens håndtaget er fjernet fra cyklen som vist på illustrationen.

Tapperne på konsoldækslet passer alle ind i en matchende udfræsning i konsollen.

- Påfør lidt sprit på indersiden af konsoldækslet for at lette monteringen.
- Der kan ikke skiftes mellem konsoldækslerne ST-9000, ST-9001.

Bemærk
markeringerne:
R: for højre
L: for venstre

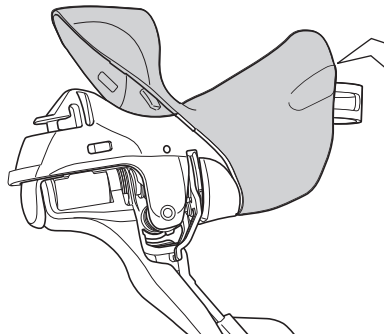

* Der sidder en mærkat indgraveret inde i konsoldækslet.

■ Udskiftning af navneplade

Betjen det store skiftegreb, indtil begge skruer kan nås med en skruetrækker. Fjern skruerne* og udskift derefter navnepladen.

* Antal skruer varierer afhængigt af modellen.

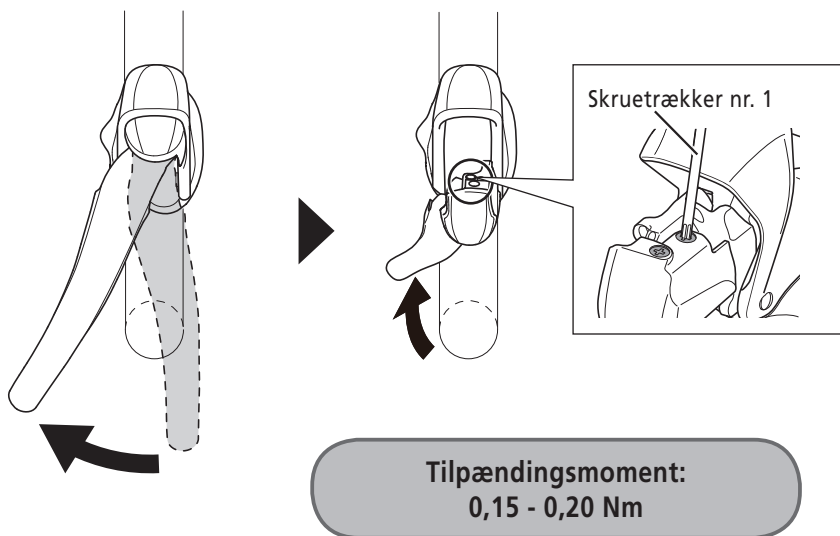

■ Udskiftning af hovedgrebstøtten

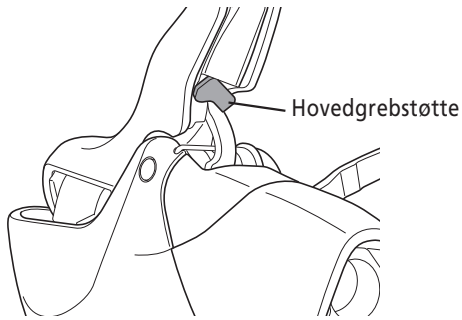

1. Betjen greb (B) to eller flere gange og skift derefter to geartrin ved hjælp af greb (A).

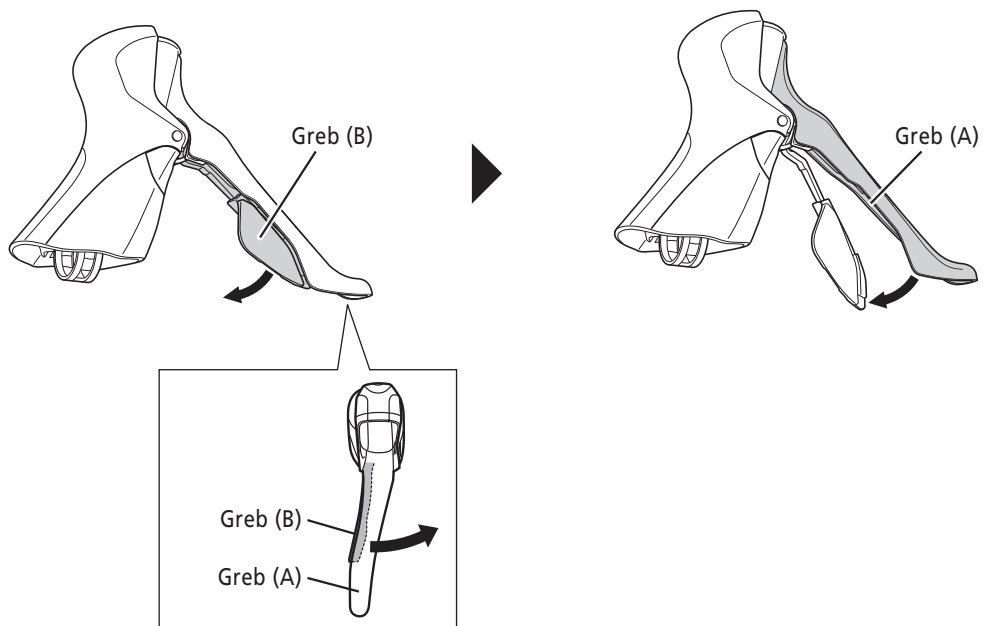

2. Hold om soklen til greb (A), og sæt kun greb (A) tilbage til udgangspositionen.

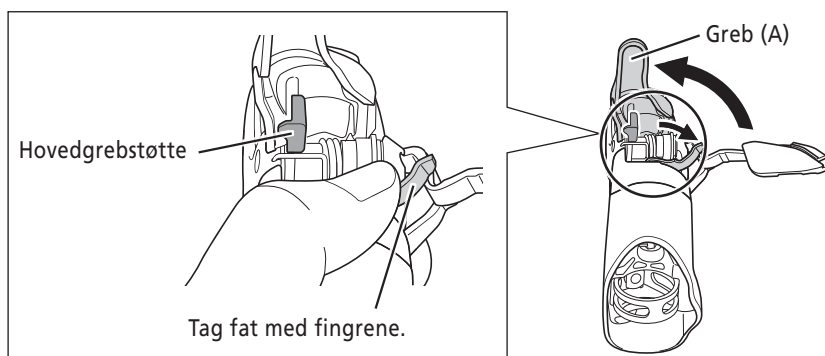

- 3.** Drej hovedgrebstøtten i retning af pilen ved hjælp af en kærnskruetrækker eller et lignende værktøj og fjern derefter stopperen.

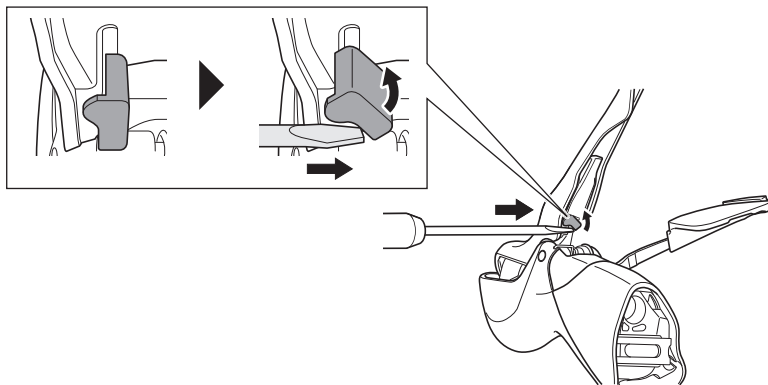

- 4.** Træk primærgrebets understøtning ud.

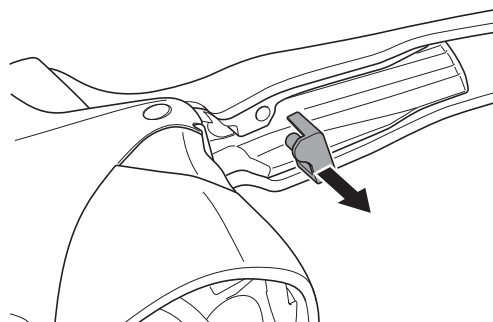

- 5.** Indsæt en ny understøtning til primærgrebet.

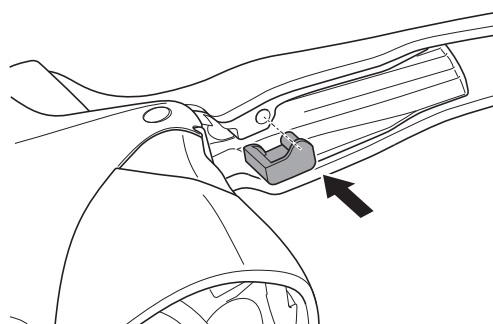

■ Udskiftning af SL-kabelfører

Det anbefales at udskifte SL-kabelføreren samtidig med udskiftning af inderkablet af hensyn til et jævnt gearskifte.

ST-9000

1. Tag grebet af styret og fjern så konsoldækslet.
2. Fjern kabeldækslet.

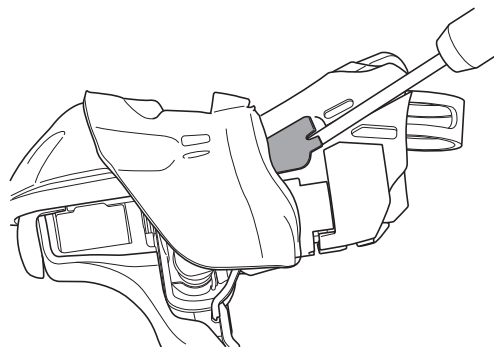

3. Brug et spidst værktøj til at lirke SL-kabelføreren ud med.

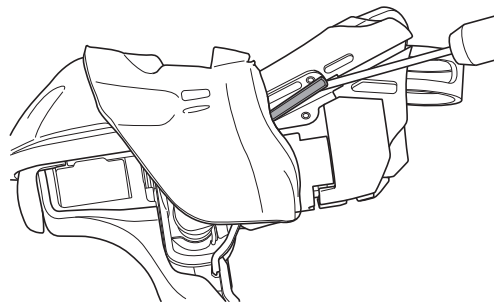

4. Skub den nye kabelfører ind med fingrene.

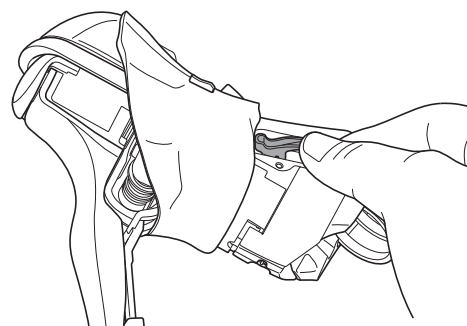

1. Tag grebet af styret og fjern så konsoldækslet.

2. Fjern kabeldækslet.

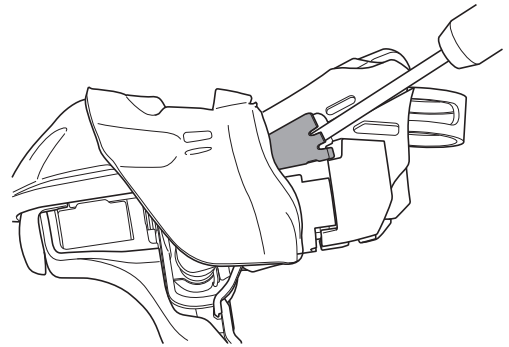

3. Brug et spidst værktøj til at lirke SL-kabelføreren ud med.

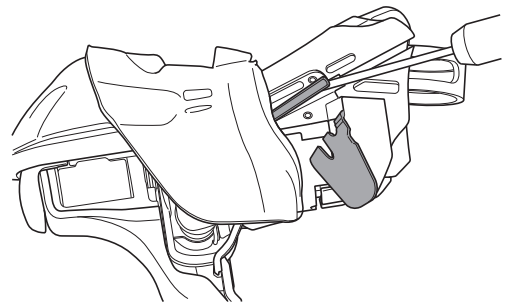

4. Skub den nye kabelfører ind med fingrene.

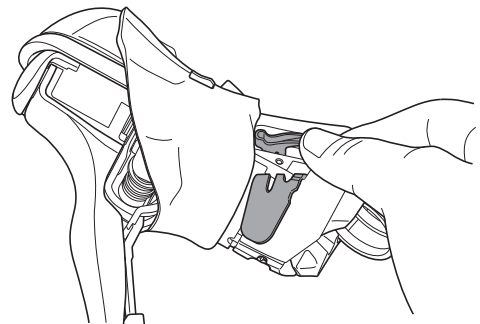

5. Montér kabeldækslet.

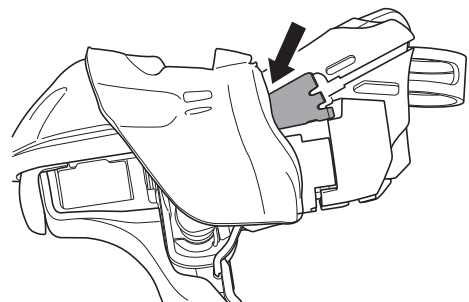

■ Udskiftning af kabeldæksel

ST-9001 / ST-6800 / ST-5800 / ST-4700 / ST-4703

1. Afmonter skruerne i bunden af konsollen og fjern det nederste dæksel*.

* Visse modeller har ikke noget dæksel.

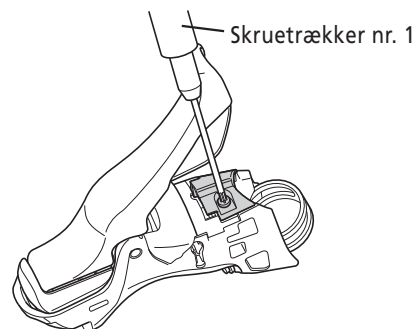

2. Fjern kabeldækslet fra konsollen med skruetrækker, og træk kablet ud med hånden.

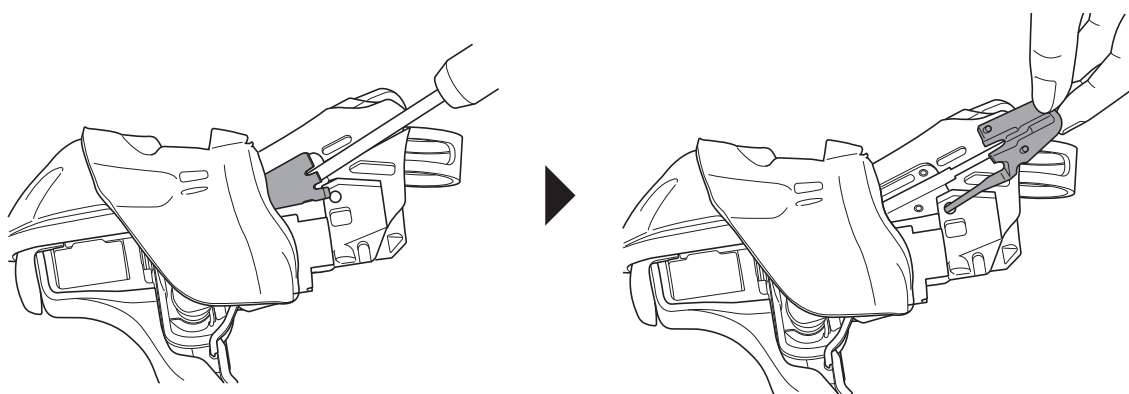

3. Lav en lille fold på det nye kabeldæksel, inden det monteres og indfør det i hullet i konsollen.

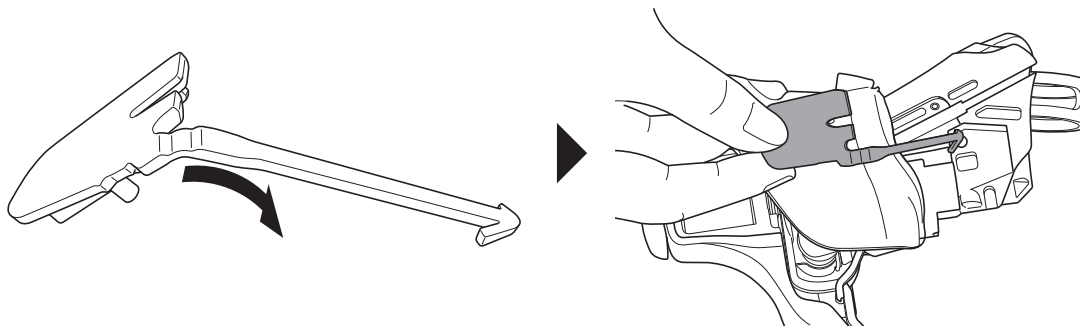

4. Montér det nederste dæksel på konsollen.

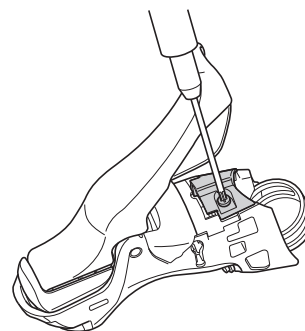

Tilpændingsmoment:
0,20 - 0,25 Nm

■ Udtrækning af den frakoblede indvendige ende (skiftekel)

* Følg nedenstående procedure, hvis det er svært at trække den indre ende ud.

1. Tag grebet af styret og fjern så konsoldækslet.
2. Afmonter skruerne i bunden af konsollen og fjern de to dæksler (enhedsdækslet og det nederste dæksel)*.
* Visse modeller har ikke noget dæksel.

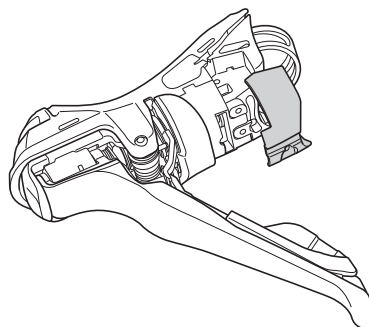
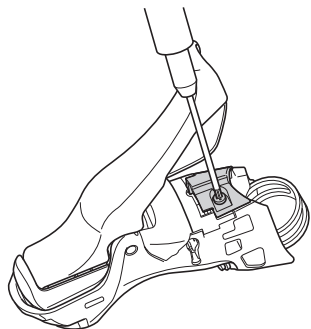

3. Træk den indre ende ud af kabelkrogen på vikleenheden.

Pas på ikke at røre ved fjederen ved et uheld. I modsat fald kan det forårsage funktionssvigt.

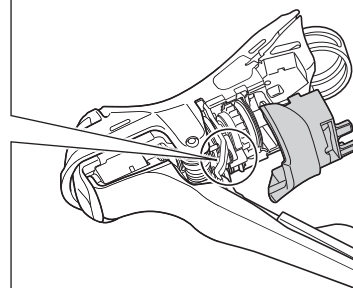
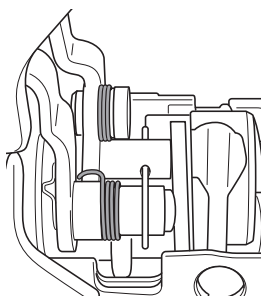

4. Montér igen de 2 dæksler og spænd skruerne.

Tilpændingsmoment:
0,20 - 0,25 Nm

